

BÖHLER

PRESSLUFT

STRASSEN-AUFREISSER BA 36

UND

SPUNDWANDDRAMME RA 36

GDI
DIAMANT-TECHNIK
AUS HERDECKE
Zepelinstraße 51 ♦ Tel: 02 33 0 - 60 73 17
56313 Herdecke ♦ Fax: 02 33 0 - 60 73 18
www.GDI-Herdecke.de

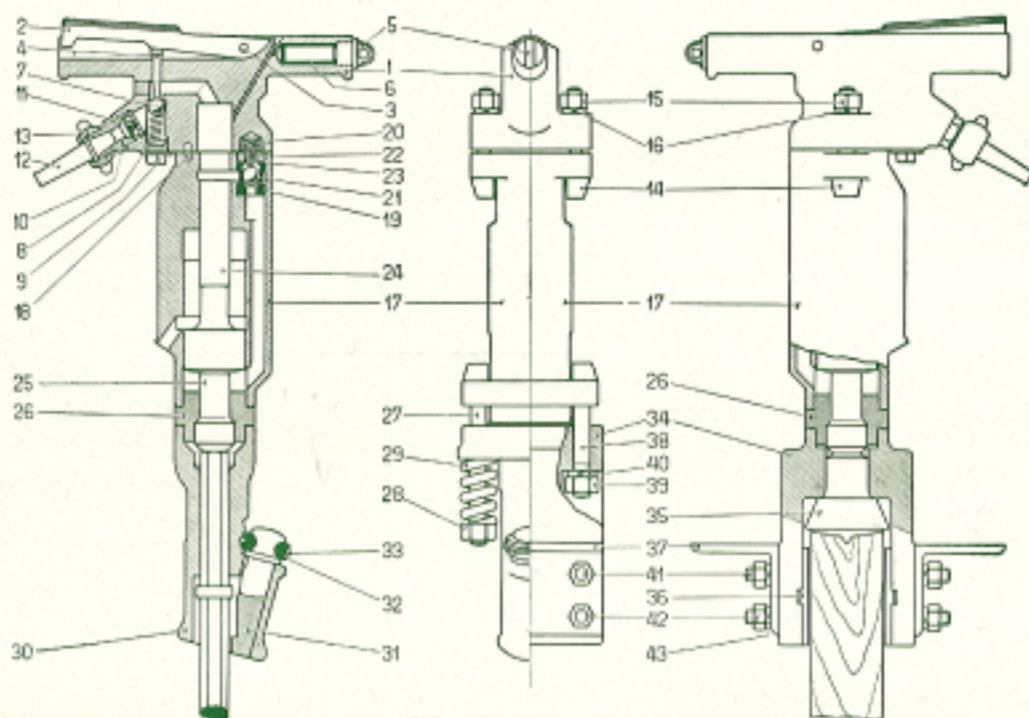

**BÖHLER-TYPE
BA 36**

**BÖHLER-TYPE
RA 36**

TECHNISCHE ANGABEN

BÖHLER TYPE	Länge mm	Gewicht etwa kg	Kolben-		Schlag- zahl etwa je Minute	Luft- verbrauch etwa m ³ /min	Lichte Weite des Anschluß- schlauches mm
			Durch- messer mm	Hub mm			
BA 36	715	36	70/35	100	1280	1-15	19
RA 36	700	56					

Normaler Betriebsdruck 5 bis 7 Atmosphären

(Fortsetzung umseitig)

GEBR. BÖHLER & CO. AKTIENGESELLSCHAFT

1967/3
1906 -

BESTELNUMMERN FÜR EINZELTEILE

Bild Nr.	Einzelteil-Benennung	Bestell-Nummern zu den Böhler-Typen				Bild Nr.	Einzelteil-Benennung	Bestell-Nummern zu den Böhler-Typen			
		BA 36	RA 36	BA 35 RD 35	BA 35 RD 35			BA 36	RA 36	BA 35 RD 35	BA 35 RD 35
1-13	Griff vollständig mit Schlauchanschluss	1964		1964		34-42	Rammkopf vollständig	—	1957	—	1957
		1967				34	Rammkopf	—	1942	—	1942
1-9	Griff vollstdg.	1966		—		35	Rammschuh	—	1943	—	1943
1	Griffkörper	1964		—		36	Führungsplatte	—	1944	—	1944
2	Drücker	2051		—			2 St.	—	1944	—	1944
3	Boizen	2052		—		37	Standplatte	—	1945	—	1945
4	Drückerstift	2053		—			2 St.	—	1945	—	1945
5	Ölschraube	2054		—		38-40	Halteschraube vollstdg., 2 St.	—	1947	—	1947
*	Kupferring zu 5	2583		—		38	Halteschraube	—	1946	—	1946
6	Öler-Einsatz	2055		—		39	Mutter, 2 St.	—	1951	—	1951
7	Einlaßventil- Kugel, Ø 22 mm	2529		—		40	Federring, 2 St.	—	5068	—	5068
8	Einlaßventilfeder	2058		—		41-43	Befestigungsschraube vollstdg., 8 St.	—	1949	—	1949
9	Verschraubung	1968		—		41	Befestigungsschraube	—	1948	—	1948
10	Siebträger	1513		—			8 St.	—	1948	—	1948
11	Sieb	1543		—		42	Mutter, 8 St.	—	1922	—	1922
12	Schlauchtülle	9113		—		43	Federring, 8 St.	—	2856	—	2856
13	Überwurfmutter	9114		—		44-64	Handgriff vollständig	—			1931
14-16	Griffschraube vollstdg., 2 St.	1937		1937		44-46	Griffkörper zusammengebaut	—			1933
14	Griffschraube	2 St.	1921	1921		44	Griffkörper	—			1902
15	Mutter 1/2", 2 St.	1922	1922	1922		45	Quergriff	—			1504
16	Sprengring 17x4 mm, 2 St.	2856	2856	2856		46	Einlaßventilbühse	—			1505
17	Zylinder	1965		1903**		47	Einlaßventilkugel, Ø 20 mm	—			1507
18	Prisonstift, 2 St.	1916		1916		48	Einlaßventilfeder	—			15
19-23	Steuerung vollständig	1935		1935		49	Ventilstift	—			16
19	Steuerbüchse	1927	1927	1927		50	Druckstück	—			17
20	Steuerbüchsen- deckel	1928	1928	1928		52-54	Drücker vollst.	—			1508
21	Kugel, Ø 20 mm	1507	1507	1507		52	Drücker	—			1509
22	Hilfsventilfeder	1929	1929	1929		53	Drückernocken	—			1510
23	Dichtungsring	1930	1930	1930		54	Nockenstift	—			1511
24	Kolben	1904	1904	1904		55	Drückerstift	—			1512
25	Zwischenkolben	1905	1905	1905		56	Zwischenbüchse	—			1506
26	Zylinderdeckel	1906	1906	1906		57	Siebträger	—			1513
27-33	Bohrfutter vollständig	1958		1958		58	Sieb	—			1543
27-28	Spannschraube vollstdg., 2 St.	1936		1936		59	Schlauchtülle	—			3514
27	Spannschraube	2 St.	1918	1918		60	Überwurfmutter	—			3515
28	Mutter 1/2", 2 St.	1919	1919	1919		61-65	Öler vollstdg.	—			1940
29	Spannfeder, 2 St.	1915	1915	1915		61	Verschlußschraube	—			1923
30	Bohrfutter	1955	1955	1955		62	Ölerfeder	—			1924
31-33	Riegel vollstdg.	1956		1956		63	Ölerschraube	—			1925
31	Riegel	1952	1952	1952		64	Kugel Ø 1/4"	—			1058
32	Gummiring	1953	1953	1953		65	Ölersieb	—			1926
33	Riegelring	1954	1954	1954							

* In Schnittbild nicht ersichtlich.

Bei Bestellung von Einzelteilen ist außer ihrer **Benennung** und **Bestell-Nummer** laut vorstehender Liste auch die Angabe der **Erzeugungs-Nummer** erwünscht (z. B. Steuerung vollständig, Bestell-Nummer 1935 zur Böhler-Type BA 36, Nummer 76.301).



Die Böhler-Typen **BA 35, BD 35, RA 35 und **RD 35** werden nicht mehr erzeugt, doch sind die Einzelteile bis auf den Zylinder, Bestell-Nr. 1903, nach wie vor lieferbar. An Stelle des Zylinders 1903 wird die Neuausführung, Bestell-Nr. 1935, geliefert.