

Zerlegbare Elektro-Pneumatik Seilsäge Maximale Sägeleistung bei minimalen Diamant-Seil Kosten

- Durch pneumatische Seilspannung sehr weiche und dadurch werkzeugschonende Technik
- Sicherheitsabschaltung bei Seilriss oder wenn der Seilspeicher voll ist
- Integriertes Schwenkrollenführungssystem
- Gerät in Einzelteile durch Schnellverriegelung zerlegbar
die Komplette Maschine kann von einem Mitarbeiter in 5 Minuten zerlegt und wieder zusammengebaut werden.
schwerste Einzelkomponente 60 kg
- Höchste Sicherheitsstandards durch vollkommen geschlossenen Seilspeicher und Hohlachsenführungen des Sägesesils
- Sehr geräuscharm (75 dba)



TECHNISCHE DATEN:

Seilspeicher	12 m
Gesamtgewicht	186 kg
Abmessungen	L 2000 mm B 570 mm (ohne Transporträder) H 840 mm



Powerstation
Steuereinheit
>zum Bohren
>Wandsägen
>Seilsägen
>Zirkelsägen
inkl. Fernbedienung
Gewicht: 63kg

braxxcontrol bc300



Kompressor ab12



Auslinkrolle



Dreirad

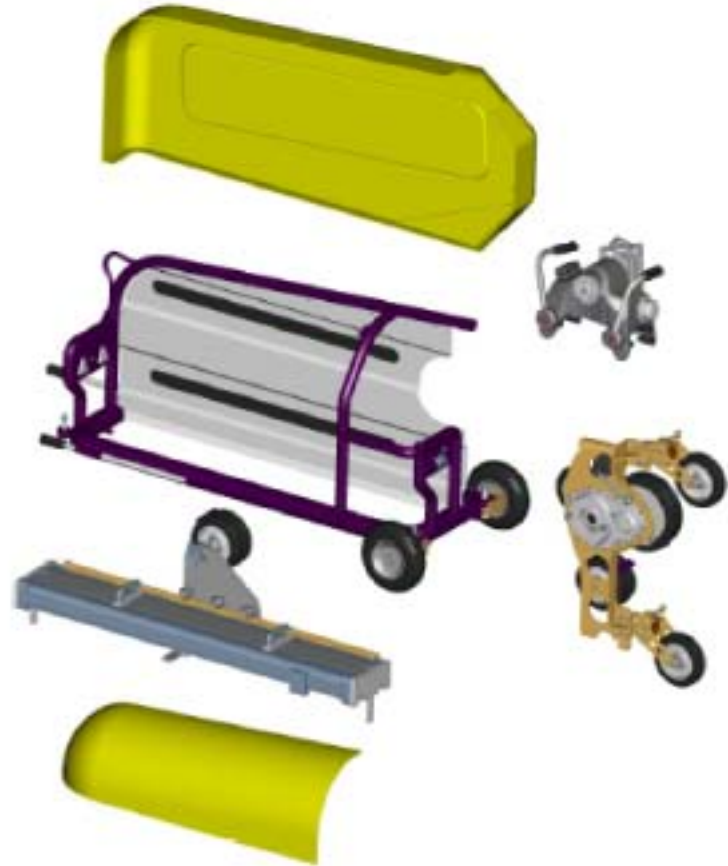

Elektro-Pneumatiksäge wb12S

Vorteile & Nutzen



- modernes „eurodima-Design“
- Universalanlenksystem - es treten auch bei beengten Verhältnissen keine Montageprobleme auf
- niedriges Gesamtgewicht der Anlage 229 kg

in 5 Teile zerlegbar

Rahmen mit Druckluftspeicher	60 kg
pneumatische Vorschubeinheit	57 kg
Schwenkteil mit Getriebe	47 kg
Schutz 2-tlg.	18 kg
Elektromotor	47 kg

- 75% weniger Rüstzeit als bei herkömmlichen Systemen
- maximaler Seilspeicher 12+4 m
Der Seilspeicher ist durch das Umstellen des Seilantriebsaggregates beliebig erweiterbar. Das sehr unwirtschaftliche Seilkürzen wird dadurch auch bei großen Schnitten vermieden. Alle denkbaren Schnitte sind ohne Umstellen des Seilantriebsaggregates oder aufwändigem Rollensetzen durchführbar. (Horizontal- Vertikal- Bündig- Schräg- Gehrungsschnitte usw.)
- Das Sägesystem arbeitet nach dem Einrichten selbständig und schaltet automatisch ab, wenn der Seilspeicher voll ist. Der Bediener übernimmt nur mehr eine Überwachungsfunktion.
- Werkzeugschonender Einsatz – bis zu 50 % Einsparungen sind bei maximaler Schnittleistung möglich
- Die pneumatische Vorschubsteuerung gewährleistet eine sehr seilschonende Arbeitsweise, da Zugspannungsspitzen, die bei mechanischem und hydraulischem Vorschubantrieb auftreten, vermieden werden.
- Das doppelt profilierte Antriebsrad nimmt das Drehmoment des Elektromotors auch bei höchster Umschlingung gleichmäßig auf. Der Verschleiß wird dadurch niedrig gehalten.
- Vermindertes Unfallrisiko
Es treten auf Grund des weichen Pneumatiksystems weniger Seilrisse auf.
Der vollkommen geschlossene Seilspeicher und das Führen des Seiles durch Hohlachsen verhindern ein freies Auspeitschen des Seiles bei einem eventuellen Riß.
- Die Säge arbeitet geräuscharm (75 DBA), da kein lärmintensives Hydraulikaggregat eingesetzt wird, der Luftkompressor im Steuerschrank integriert ist und Gummiräder mit geschliffenem Seillaufprofil verwendet werden.
- Vollkommen abgedichtete Lagereinheiten garantieren hohe Lebensdauer. Die Gummibandagen sind austauschbar. Die Transporträder sind einfach montierbar und baustellentauglich.
- Es muß kein Hydrauliköl entsorgt und kein Filterwechsel vorgenommen werden. Es kommt zu keinem Maschinenstillstand durch Ölverlust.
- Lange Lebensdauer, günstige Instandhaltungskosten, geringer Wartungsaufwand und wesentlich weniger Verschleißteile zeichnen das Sägesystem gegenüber aufwändigen, verschleißintensiven Hydraulikanlagen aus.
- Stufenlose Seilgeschwindigkeitsregelung von 2 m/sec bis 30 m/sec
- Stufenlose Leistungsregelung durch 87 Hertztechnik
- 95 % Wirkungsgrad durch wassergekühltem Elektromotordirektantrieb
- niedriger elektrischer Anschlußwert, Absicherung 16-32 Ampere
- keine Luftzylinder, die nach hinten ausfahren
- Weiteres Zubehör: Ausklinkrolle, Tauchseilsägevorrichtung, Sturz-Rohrschneideeinrichtung, Zirkelsäge
- günstiger Preis (kein Hydraulikaggregat)